

付録 1

損傷評価基準

鋼部材の損傷

① 腐食

【一般的性状・損傷の特徴】

腐食は、(塗装やメッキなどによる防食措置が施された)普通鋼材では集中的に錆が発生している状態、又は錆が極度に進行し板厚減少や断面欠損(以下「板厚減少等」という。)が生じている状態をいう。耐候性鋼材の場合には、保護性錆が形成されず異常な錆が生じている場合や、極度な錆の進行により板厚減少等が著しい状態をいう。

腐食しやすい箇所は、漏水の多い桁端部、水平材上面など滞水しやすい箇所、支承部周辺、通気性、排水性の悪い連結部、泥、ほこりの堆積しやすい下フランジの上面、溶接部等である。

鋼トラス橋、鋼アーチ橋の主構部材(上弦材・斜材・垂直材等)が床版や地覆のコンクリートに埋め込まれた構造では、雨水が部材上を伝わって路面まで達することで、鋼材とコンクリートとの境界部での滞水やコンクリート内部への浸水が生じやすいため、局部的に著しく腐食が進行し、板厚減少等の損傷を生じることがあり、注意が必要である。

アーチ及びトラスの格点などの構造的に滞水や粉塵の堆積が生じやすい箇所では、局部的な塗膜の劣化や著しい損傷が生じることがあり、注意が必要である。

同一構造の箇所では、同様に腐食が進行していることがあるため、注意が必要である。ケーブル定着部などカバー等で覆われている場合に、内部に水が浸入して内部のケーブルが腐食することがあり、注意が必要である。

【他の損傷との関係】

- ・ 基本的には、板厚減少等を伴う錆の発生を「腐食」として扱い、板厚減少等を伴わないと見なせる程度の軽微な錆の発生は「防食機能の劣化」として扱う。
- ・ 板厚減少等の有無の判断が難しい場合には、「腐食」として扱う。
- ・ 耐候性鋼材で保護性錆が生じるまでの期間は、錆の状態が一様でなく異常腐食かどうかの判断が困難な場合があるものの、板厚減少等を伴わないと見なせる程度の場合には「防食機能の劣化」として扱う。
- ・ ボルトの場合も同様に、減肉等を伴う錆の発生を腐食として扱い、板厚減少等を伴わないと見なせる程度の軽微な錆の発生は「防食機能の劣化」として扱う。
- ・ 主桁ゲルバー部、格点、コンクリート埋込部においては当該部位でのみ扱い、当該部位を含む主桁等においては当該部位を除いた要素において評価する(以下、各損傷において同じ。)

【その他の留意点】

- ・ 腐食を記録する場合、塗装などの防食機能にも損傷が生じていることが一般的であり、これらについても同時に記録する必要がある。
- ・ 鋼材に生じた亀裂の隙間に滞水して、局部的に著しい隙間腐食を生じることがある。鋼材に腐食が生じている場合に、溶接部近傍では亀裂が見落とされることが多いので、注意が必要である。
- ・ 鋼コンクリート合成床版の底鋼板及びI型鋼格子床版の底型枠は、鋼部材として扱う。

【損傷程度の評価と記録】

(1) 損傷程度の評価区分

損傷程度の評価は、次の区分によるものとする。

なお、区分にあたっては、損傷程度に関する次の要因毎にその一般的状況から判断した規模の大小の組合せによることを基本とする。

1) 損傷程度の評価区分

区分	一般的状況		備考
	損傷の深さ	損傷の面積	
a	損傷なし		
b	小	小	
c	小	大	
d	大	小	
e	大	大	

2) 要因毎の一般的状況

a) 損傷の深さ

区分	一般的状況
大	鋼材表面に著しい膨張が生じている、又は明らかな板厚減少等が視認できる。
	—
小	錆は表面的であり、著しい板厚減少等は視認できない。

注) 錆の状態(層状、孔食など)にかかわらず、板厚減少等の有無によって評価する。

b) 損傷の面積

区分	一般的状況
大	着目部分の全体に錆が生じている、又は着目部分に拡がりのある発錆箇所が複数ある。
小	損傷箇所の面積が小さく局部的である。

注：全体とは、評価単位である当該要素全体をいう。

例：主桁の場合、端部から第一横構まで等。格点の場合、当該格点。

なお、大小の区分の閾値の目安は、50%である。

・区分b の例

損傷の深さ（小）：著しい板厚減少は視認できない。

損傷の面積（小）：面積は小さく局所的である。



・区分c の例

2

損傷の深さ（小）：著しい板厚減少は視認できない。

損傷の面積（大）：拡がりのある発錆箇所が複数ある。



・区分d の例

損傷の深さ（大）：著しい膨張、明らかな板厚減少。

損傷の面積（小）：面積は小さく局所的である。



・区分e の例

損傷の深さ（大）：著しい膨張、明らかな板厚減少。

損傷の面積（大）：全体的に錆が生じている。



(2) その他の記録

腐食の発生位置やその範囲・状況をスケッチや写真で記録するとともに、代表的な損傷の主要寸法を損傷図に記載するものとする。

② 亀裂

【一般的性状・損傷の特徴】

鋼材に生じた亀裂である。鋼材の亀裂は、応力集中が生じやすい部材の断面急変部や溶接接合部などに多く現れる。

亀裂は鋼材内部に生じる場合もあり、この場合は外観性状からだけでは検出不可能である。

亀裂の大半は極めて小さく、溶接線近傍のように表面性状がなめらかでない場合には、表面さびや錆等による凹凸の陰影との見分けがつきにくいことがある。なお、塗装がある場合に表面に開口した亀裂は、塗膜われを伴うことが多い。

アーチやトラスの格点部などの大きな応力変動が生じることのある箇所については、亀裂が発生しやすい部位であることに加えて、損傷した場合に構造全体系への影響が大きいため、注意が必要である。

ゲルバー構造などにある桁を切り欠いた構造部分では、応力集中箇所となり、疲労上の弱点となることがある。

同一構造の箇所では、同様に亀裂が発生する可能性があるため、注意が必要である。

【他の損傷との関係】

- ・ 鋼材の亀裂損傷の原因は外観性状からだけでは判定できないことが多いので、位置や大きさなどに関係なく鋼材表面に現れたわれは全て「亀裂」として扱う。
- ・ 鋼材のわれや亀裂の進展により部材が切断された場合は、「破断」として扱う。
- ・ 断面急変部、溶接接合部などに塗膜われが確認され、直下の鋼材に亀裂が生じている疑いを否定できない場合には、鋼材の亀裂を直接確認していなくても、「防食機能の劣化」以外に「亀裂」としても扱う。

【損傷程度の評価と記録】

(1) 損傷程度の評価区分

損傷程度の評価は、次の区分によるものとする。

区分	一般的状況
a	損傷なし
b	—
c	断面急変部、溶接接合部などに塗膜われが確認できる。 亀裂が生じているものの、線状でないか、線状であってもその長さが極めて短く、更に数が少ない場合。
d	—
e	線状の亀裂が生じている、又は直下に亀裂が生じている疑いを否定できない塗膜われが生じている。

注1：塗膜われとは、鋼材の亀裂が疑わしいものをいう。

2：長さが極めて短いとは、3mm未満を一つの判断材料とする。

(2) その他の記録

亀裂や塗膜割れの発生位置やその範囲・状況をスケッチや写真で記録するとともに、全損傷の

寸法(長さ)を損傷図に記載するものとする。このとき、板組や溶接線との位置関係についてできるだけ正確に記録する。例えば、写真は、亀裂が発生している部材や周辺状況が把握できる遠景と亀裂長さや溶接部との位置関係が把握できる近景(部材番号やスケールを入れる。)を撮影する。更に、近景写真と同じアングルのスケッチに、亀裂と溶接線や部材との位置関係、亀裂の長さを記入し、写真と対比できるようにする。

ただし、板組や溶接線の位置が明確でない場合にはその旨を明記し、損傷の状態を表現するためにやむを得ない場合の他は、目視で確認された以外の板組と溶接線の位置関係を記録してはならない。また、推定による溶接線を記録する場合にも、これらの情報が図面や外観性状などだけから推定したものであることを明示しなければならない。

なお、塗膜われが生じている場合などで鋼材表面の開口を直接確認していない場合には、その旨を記録しておかなければならない。

また、亀裂が疑われる塗膜われに対して、定期点検時に磁粉探傷試験等を行い亀裂でないことを確認した場合には、その旨を記録するとともに、損傷程度の評価は「a」とする。一方、亀裂が確認された場合、橋梁点検員又は橋梁検査員のみ判断でグラインダー等による削り込みを行うことは、厳禁とする。削り込みは、道路管理者の指示による。

③ ゆるみ・脱落

【一般的性状・損傷の特徴】

ボルトにゆるみが生じたり、ナットやボルトが脱落している状態をいう。ボルトが折損しているものも含む。

ここでは、普通ボルト、高力ボルト、リベット等の種類や使用部位等に関係なく、全てのボルト、リベットを対象としている。

【他の損傷との関係】

- ・ 支承ローラーの脱落は、「支承の機能障害」として扱う。
- ・ 支承アンカーボルトや伸縮装置の取付けボルトも対象とする。前者の損傷を生じている場合には、「支承の機能障害」としても扱う。

【損傷程度の評価と記録】

(1) 損傷程度の評価区分

損傷程度の評価は、次の区分によるものとする。

区分	一般的状況
a	損傷なし
b	—
c	ボルトにゆるみや脱落が生じており、その数が少ない。 (一群あたり本数の5%未満である。)
d	—
e	ボルトにゆるみや脱落が生じており、その数が多い。 (一群あたり本数の5%以上である。)

注1：一群とは、例えば、主桁の連結部においては、下フランジの連結板、ウェブの連結板、上フランジの連結板のそれぞれをいう。

注2：格点等、一群あたりのボルト本数が20本未満の場合は、1本でも該当すれば、「e」と評価する。

(2) その他の記録

ゆるみ・脱落の発生位置やその範囲・状況をスケッチや写真で記録するとともに、各損傷の数やボルトの種類（材質）を損傷図に記載するものとする。

④ 破断

【一般的性状・損傷の特徴】

鋼部材が完全に破断しているか、破断しているとみなせる程度に断裂している状態をいう。

床組部材や対傾構・横構などの2次部材，あるいは高欄，ガードレール，添架物やその取り付け部材などに多くみられる。

【他の損傷との関係】

- ・ 腐食や亀裂が進展して部材の断裂が生じており，断裂部以外に亀裂や腐食がない場合には「破断」としてのみ扱い，断裂部以外にも亀裂や腐食が生じている場合にはそれぞれの損傷としても扱う。
- ・ ボルトやリベットの破断，折損は，「破断」ではなく，「ゆるみ・脱落」として扱う。
- ・ 支承も対象とし，この場合は「支承の機能障害」としても扱う。

【損傷程度の評価と記録】

(1) 損傷程度の評価区分

損傷程度の評価は，次の区分によるものとする。

区分	一般的状況
a	損傷なし
b	—
c	—
d	—
e	破断している。

(2) その他の記録

破断の発生位置やその範囲・状況をスケッチや写真で記録するとともに，代表的な損傷の主要寸法を損傷図に記載するものとする。

⑤ 防食機能の劣化

防食機能の分類は、次による。

分類	防食機能
1	塗装
2	めっき、金属溶射
3	耐鋼性鋼材

【一般的性状・損傷の特徴】

鋼部材を対象として、分類1においては防食塗膜の劣化、分類2においては防食皮膜の劣化により、変色、ひびわれ、ふくれ、はがれ等が生じている状態をいう。

分類3においては、保護性錆が形成されていない状態をいう。

【他の損傷との関係】

- ・塗装、溶融亜鉛めっき、金属溶射において、板厚減少等を伴う錆の発生を「腐食」として扱い、板厚減少等を伴わないと見なせる程度の軽微な錆の発生は「防食機能の劣化」として扱う。
- ・耐候性鋼材においては、板厚減少を伴う異常錆が生じた場合に「腐食」として扱い、粗い錆やウロコ状の錆が生じた場合は「防食機能の劣化」として扱う。
- ・コンクリート部材の塗装は、対象としない。「補修・補強材の損傷」として扱う。
- ・火災による塗装の焼失やススの付着による変色は、「⑩その他」としても扱う。

【その他の留意点】

- ・局部的に「腐食」として扱われる錆を生じた箇所がある場合において、腐食箇所以外に防食機能の低下が認められる場合は、「防食機能の劣化」としても扱う。
- ・耐候性鋼材で保護性錆が生じるまでの期間は、錆の状態が一様でなく異常腐食かどうかの判断が困難な場合があるものの、板厚減少等を伴うと見なせる場合には「腐食」としても扱う。板厚減少の有無の判断が難しい場合には、「腐食」として扱う。
- ・耐候性鋼材の表面に表面処理剤を塗布している場合、表面処理剤の塗膜の剥離は損傷として扱わない。
- ・耐候性鋼材に塗装している部分は、塗装として扱う。
- ・溶融亜鉛めっき表面に生じる白錆は、損傷として扱わない(白錆の状況は、損傷図に記録する)。
- ・鋼コンクリート合成床版の底鋼板及びI型鋼格子床版の底鋼板は、鋼部材として扱う。

【損傷程度の評価と記録】

(1) 損傷程度の評価区分

損傷程度の評価は、次の区分によるものとする。

分類1：塗装

区分	一般的状況
a	損傷なし
b	—
c	最外層の防食塗膜に変色が生じたり、局所的なうきが生じている。
d	部分的に防食塗膜が剥離し、下塗りが露出している。
e	防食塗膜の劣化範囲が広く、点錆が発生している。

注：劣化範囲が広いとは、評価単位の要素の大半を占める場合をいう。(以下同じ。)

分類2：めっき、金属溶射

区分	一般的状況
a	損傷なし
b	—
c	局所的に防食皮膜が劣化し、点錆が発生している。
d	—
e	防食皮膜の劣化範囲が広く、点錆が発生している。

注) 白錆や”やけ”は、直ちに耐食性に影響を及ぼすものではないため、損傷とは扱わない。
ただし、その状況は損傷図に記録する。

分類3：耐候性鋼材

区分	一般的状況
a	損傷なし(保護性錆は粒子が細かく、一様に分布、黒褐色を呈す。) (保護性錆の形成過程では、黄色、赤色、褐色を呈す。)
b	損傷なし。ただし、保護性錆は生成されていない状態である。
c	錆の大きさは1~5mm程度で粗い。
d	錆の大きさは5~25mm程度のうろこ状である。
e	錆の層状剥離がある。

注) 一般に、錆の色は黄色・赤色から黒褐色へと変化して安定していく。ただし、錆色だけで保護性錆かどうかを判断することはできない。

また、保護性錆が形成される過程では、安定化処理を施した場合に、皮膜の残っている状態で錆むらが生じることがある。

損傷がない状態を、保護性錆が生成される過程にあるのか、生成されていない状態かを明確にするため、「b」を新たに設けている。

(2) その他の記録

損傷の発生位置やその範囲・状況をスケッチや写真で記録するとともに、代表的な損傷の主要寸法を損傷図に記載するものとする。

コンクリート部材の損傷

⑥ ひびわれ

【一般的性状・損傷の特徴】

コンクリート部材の表面にひびわれが生じている状態をいう。

【他の損傷との関係】

- ・ ひびわれ以外に、コンクリートの剥落や鉄筋の露出などその他の損傷が生じている場合には別途それらの損傷としても扱う。
- ・ 床版に生じるひびわれは「床版ひびわれ」として扱い、「ひびわれ」としては扱わない。
- ・ PC定着部においては当該部位でのみ扱い、当該部位を含む主桁等においては当該部位を除いた要素において評価する。(以下、各損傷において同じ。)

【損傷程度の評価と記録】

(1) 損傷程度の評価区分

損傷程度の評価は、次の区分によるものとする。

なお、区分にあたっては、損傷程度に関係する次の要因毎に、その一般的状況から判断した規模の大小の組合せによることを基本とする。

1) 損傷程度の区分

区分	最大ひびわれ幅に着目した程度	最小ひびわれ間隔に着目した程度
a	損傷なし	
b	小	小
c	小	大
	中	小
d	中	大
	大	小
e	大	大

2) 損傷の程度

a) 最大ひびわれ幅に着目した程度

程度	一般的状況
大	ひびわれ幅が大きい (RC構造物 0.3mm 以上, PC構造物 0.2mm 以上)。
中	ひびわれ幅が中位 (RC構造物 0.2mm 以上 0.3mm 未満, PC構造物 0.1mm 以上 0.2mm 未満)
小	ひびわれ幅が小さい (RC構造物 0.2mm 未満, PC構造物 0.1mm 未満)。

注：PC 橋の横締め部後打ちコンクリート等、当該構造自体は RC 構造であっても、部材全体としては PC 構造である部材は、PC 構造物として扱う。

b) 最小ひびわれ間隔に着目した程度

程度	一般的状況
大	ひびわれ間隔が小さい（最小ひびわれ間隔が概ね 0.5m 未満）。
小	ひびわれ間隔が大きい（最小ひびわれ間隔が概ね 0.5m 以上）。

(2) 損傷パターンの区分

損傷パターンを下表によって区分し、対応するパターンの番号を記録する。同一要素に複数の損傷パターンがある場合は、全てのひびわれパターン番号を記録する。

a) 上部構造（RC，PC共通）

位置	ひびわれパターン
支間中央部	① 主桁直角方向の桁下面又は側面の鉛直ひびわれ
	② 主桁下面縦方向ひびわれ
支間 1/4 部	③ 主桁直角方向の桁下面又は側面の鉛直又は斜めひびわれ
支 点 部	④ 支点付近の腹部に斜めに発生しているひびわれ
	⑤ 支承上の桁下面又は側面に鉛直に発生しているひびわれ
	⑥ 支承上の桁側面に斜めに発生しているひびわれ
	⑦ ゲルバー部のひびわれ
そ の 他	⑧ 連続桁中間支点部の上側の鉛直ひびわれ
	⑨ 亀甲状，くもの巣状のひびわれ
	⑩ 桁の腹部に規則的な間隔で鉛直方向に発生しているひびわれ
	⑪ ウェブと上フランジの接合点付近の水平方向のひびわれ
支間 1 / 4 部 又は支点部	⑫ 桁全体に発生している斜め 45° 方向のひびわれ
	⑬ 桁下面又は側面の橋軸方向ひびわれ（⑩に該当するものは除く。）
支間全体	⑭ 上フランジのひびわれ
支間全体	⑮ 支間全体で桁腹部に発生している水平方向ひびわれ
横 桁	⑯ 横桁部のひびわれ

①支間中央部、主桁直角方向の桁下面又は側面の鉛直ひびわれ

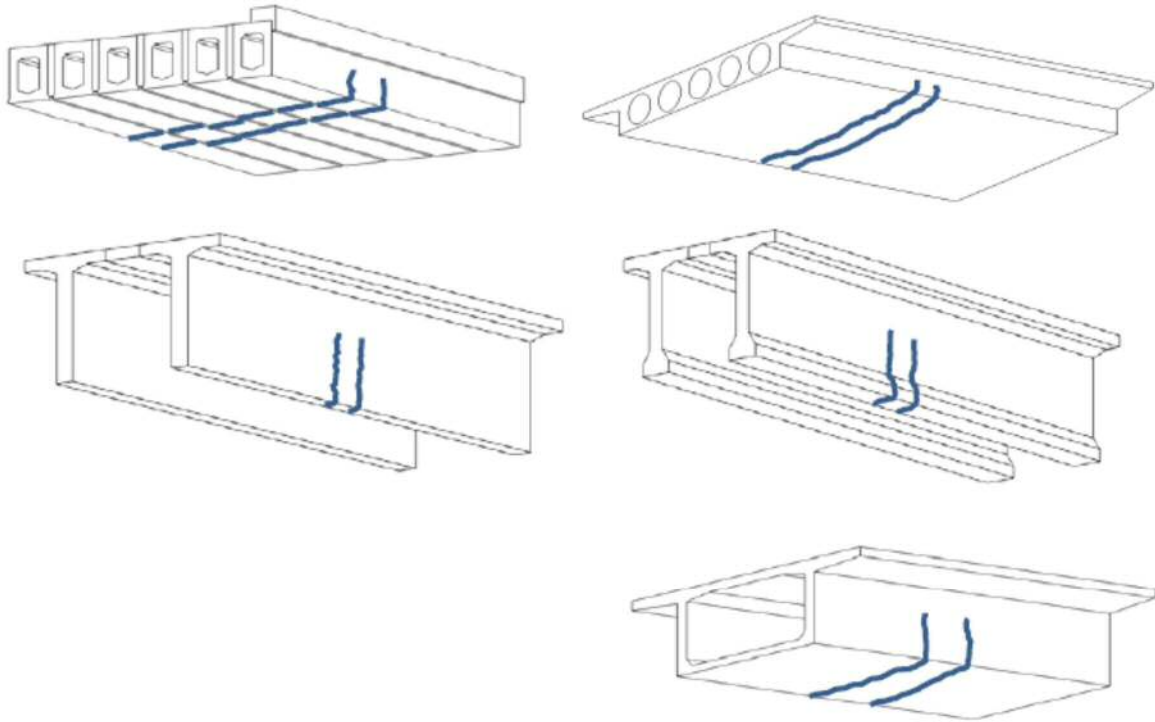

②支間中央部、主桁下面縦方向ひびわれ

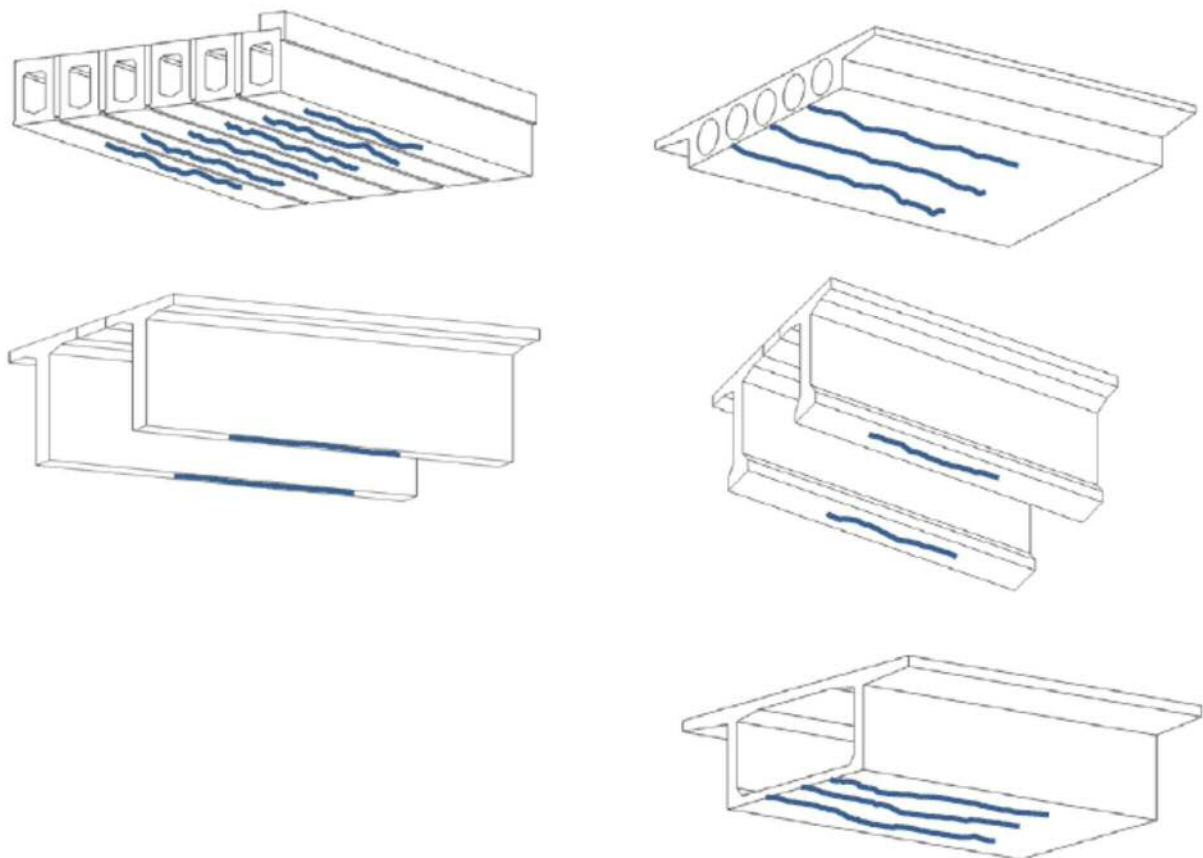

③ 支間 1/4 部、主桁直角方向の桁下面又は側面の鉛直又は斜めひびわれ

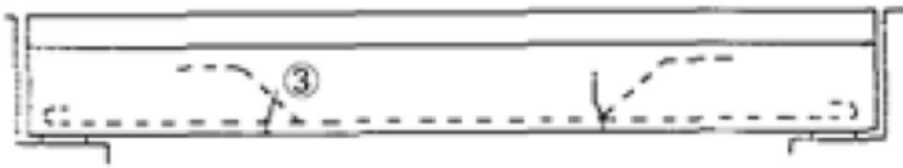

④ 支点部、支点付近の腹部に斜めに発生しているひびわれ

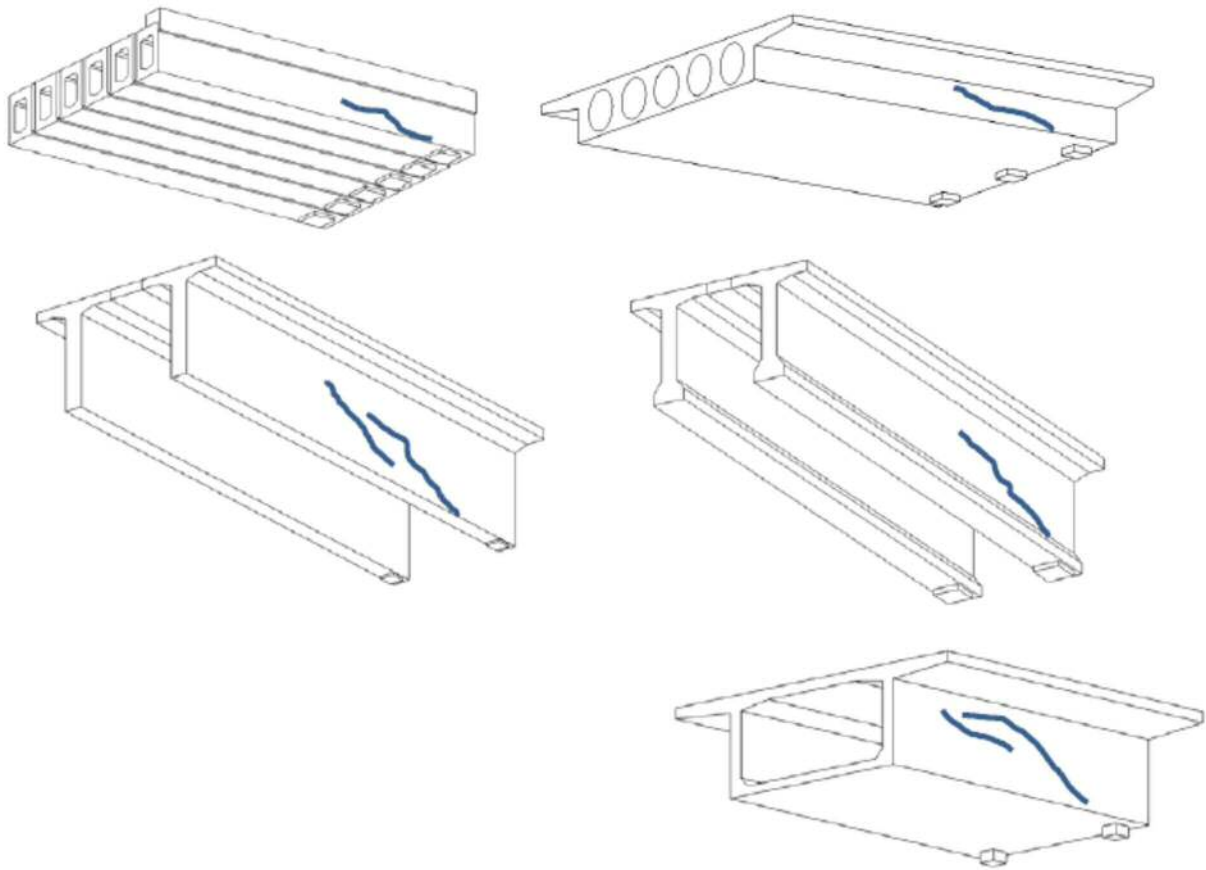

⑤ 支点部、支承上の桁下面又は側面に鉛直に発生しているひびわれ

⑥ 支点部、支承上の桁側面に斜めに発生しているひびわれ

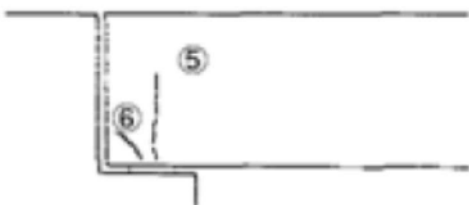

⑦ ゲルバー部のひびわれ

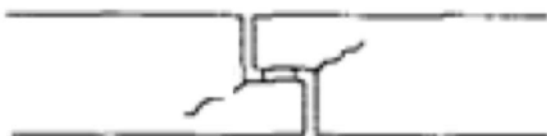

⑧ 支点部、連続桁中間支点部の上側の鉛直ひびわれ

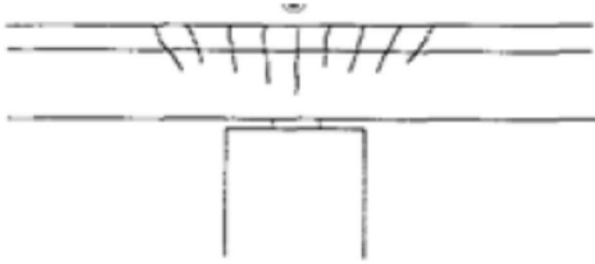

⑨ 亀甲状、くもの巣状のひびわれ

⑩ 桁の腹部に規則的な間隔で鉛直方向に発生しているひびわれ

⑪ ウェブと上フランジの接合点付近の水平方向のひびわれ

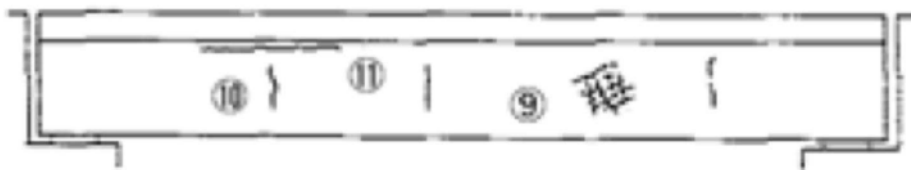

⑫ 桁全体に発生している斜め 45° 方向のひびわれ

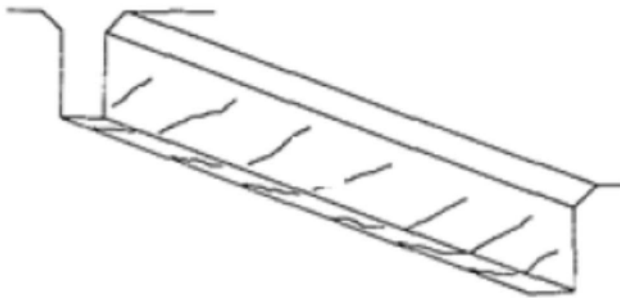

⑲ 支間 1 / 4 部又は支点部、桁下面又は側面の橋軸方向ひびわれ (⑩に該当するものは除く。)

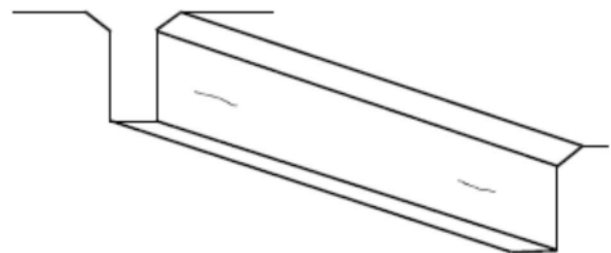
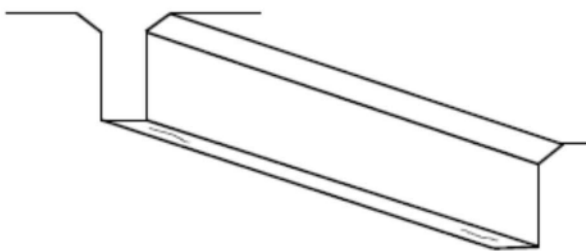

⑳ 支間 1 / 4 部又は支点部、上フランジのひびわれ

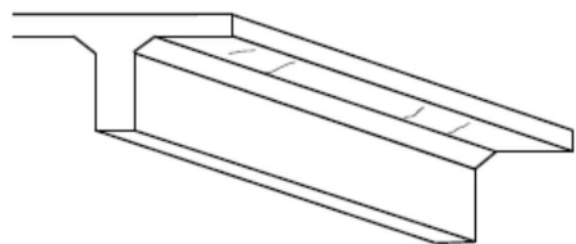
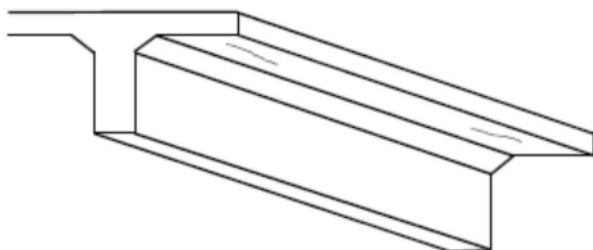

③支間全体：支間全体で桁腹部に発生している水平方向ひびわれ

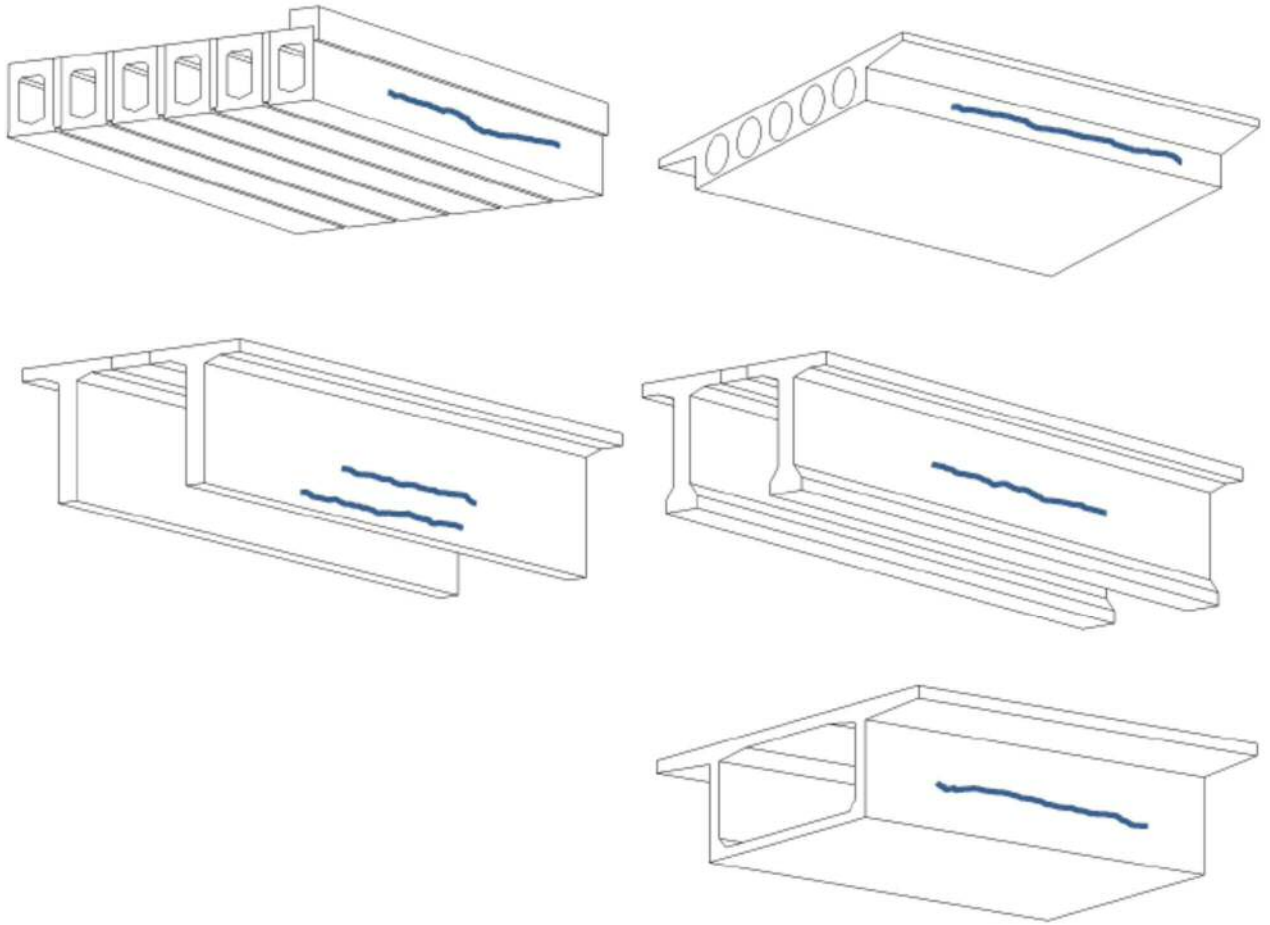

④横桁部のひびわれ

