



令和2年度(2020年度) 広島市職員採用試験(Ⅱ種)受験案内

広島市人事委員会

第1次試験 令和2年(2020年)9月27日(日)

申込受付期間 8月14日(金)～8月31日(月) (必着)

[インターネットによる申込受付期間 8月14日(金)午前9時～8月31日(月)午後5時]

新型コロナウイルス感染症の影響等により、試験日程や会場等を変更する場合があります。今後、広島市職員採用情報サイト(8ページ参照)に随時、最新情報を掲載しますので、確認してください。

- ☆ 「学校事務」について、大学を卒業した人や卒業見込みの人も受験できるように、年齢要件の上限を「24歳未満(令和3年4月1日現在)」に変更しました。
- ☆ 広島市職員採用試験は、皆さんの申込みによって試験の準備が進められ、経費は市民の方に納めていただいた税金が使われます。貴重な税金を有効に活用するためにも、試験の申込みをした人は必ず受験するようお願いいたします。

1 試験区分、採用予定数等

試験区分	採用予定数	職務概要
行政事務	10名程度	危機管理、総合計画、予算、税務、広報・広聴、コミュニティ振興、平和推進、国際交流、社会福祉、保健衛生、環境、商工業・農林水産業振興、都市計画、教育行政、水道事業等の業務に従事します。
土木	5名程度	土木工事の設計・施工監理、都市計画、道路計画、土地区画整理事業、開発行為の規制等の業務に従事します。
学校事務	10名程度	学校予算の執行管理、教職員の給与・福利厚生、環境整備など、学校運営全般にわたる事務に従事します。
消防	35名程度	防火・救急・救助活動、火災予防指導、危機管理等の業務に従事します(ただし、女性については、法律などにより、従事できる業務に一部制限があります。)

(注) 採用予定数は変更する場合があります。

2 受験資格

次の(1)から(3)までの全ての要件を満たす人

(1) それぞれの試験区分の年齢要件に該当する人

試験区分	年齢要件(学歴は問いません。)
行政事務・土木	平成11年4月2日以降に生まれた人(令和3年4月1日現在で22歳未満)
学校事務・消防	平成9年4月2日以降に生まれた人(令和3年4月1日現在で24歳未満)

(2) 次のいずれか(ただし、「消防」はアに限る。)に該当する人(令和3年3月までに取得見込みの人を含む。)

- ア 日本国籍を有する人
- イ 出入国管理及び難民認定法(昭和26年政令第319号)による永住者
- ウ 日本国との平和条約に基づき日本の国籍を離脱した者等の出入国管理に関する特例法(平成3年法律第71号)による特別永住者

(3) 次のいずれにも該当しない人

- ア 地方公務員法(昭和25年法律第261号)第16条の規定により、地方公務員となることができない人
 - ・ 禁錮以上の刑に処せられ、その執行を終わるまで又はその執行を受けることがなくなるまでの人
 - ・ 広島市職員として懲戒免職の処分を受け、当該処分の日から2年を経過しない人
 - ・ 日本国憲法施行の日以後において、日本国憲法又はその下に成立した政府を暴力で破壊することを主張する政党その他の団体を結成し、又はこれに加入した人
- イ 平成11年改正前の民法の規定による準禁治産の宣告を受けている人(心神耗弱を原因とするもの以外)

3 試験の日程及び試験内容等

(1) 試験の日程及び試験内容

	日時・場所	試験項目・内容		合格発表日
第1次試験	9月27日(日) 午前9時30分～ (開場は午前9時頃) 広島市立大学(予定) (注)	教養試験	公務員として必要な高等学校卒業程度の一般的知識(社会科学、人文科学、自然科学等)及び知能(文章理解、判断推理、数的推理、資料解釈等)についての活字印刷文による択一式筆記試験 [2時間で50問を全問解答]	10月2日(金) 午前9時頃
		専門試験 (土木のみ)	高等学校卒業程度の専門的知識についての活字印刷文による択一式筆記試験(出題分野は別表参照) [2時間で40問を全問解答]	
第2次試験	10月13日(火)～ 10月26日(月) (この間の土・日を除く いずれか1日) 広島市役所本庁舎 ※ 集合日時・場所等は、 第1次試験合格者に通知 します。(注)	面接試験	主として人物、識見等についての個別面接	10月30日(金) 午前9時頃
		小論文試験	文章による表現力等についての筆記試験 [1時間で約800字]	
		身体検査 (消防のみ)	赤色・青色・黄色の色彩の識別の検査	
第3次試験	11月6日(金)～ 11月24日(火) (この間の土・日・祝を除く いずれか1日) 広島市役所本庁舎等 ※ 集合日時・場所等は、 第2次試験合格者に通知 します。	面接試験	主として人物、識見等についての個別面接	11月27日(金) 午前9時頃
		グループ 討議試験 (行政事務、 学校事務のみ)	一つのテーマについて5人程度のグループで 討論[討議時間20分間]	
		身体検査 (消防のみ)	健康状態についての医学的検査 ※ 各自で医療機関において所定の項目についての健康診断を受検の上、所定の様式により身体検査票を提出していただきます。提出された身体検査票を基に、健康状態に職務遂行上支障がないことに加え、聴力が正常であること、視力が両眼で0.7以上かつ一眼でそれぞれ0.3以上(矯正視力を含む。)であることについて確認します。	
		体力試験 (消防のみ)	職務遂行に必要な体力についての試験 [握力、上体起こし、長座体前屈、反復横跳び、 20mシャトルラン、立ち幅跳び]	

(注) ア 第1次試験の試験会場は、申込締切後返送する受験票に記載してお知らせするとともに、広島市職員採用情報サイト(8ページの間合せ先参照)に掲載します。なお、申込者数等の状況によっては、上記以外の試験会場になることもありますのでご了承ください。

イ 第2次試験の受験者は、第1次試験の合格通知と併せて送付する「面接カード」を第2次試験当日に提出していただきます。

別表 専門試験出題分野

試験区分	出題分野
土 木	数学・物理・情報技術基礎、土木基礎力学（構造力学、水理学、土質力学）、土木構造設計、測量、社会基盤工学、土木施工

(2) 試験合格発表について

合格者の受験番号を市役所本庁舎 1 階市民ロビーに掲示（掲示期間は 1 週間）するとともに、広島市職員採用情報サイト（8 ページの問合せ先参照）に掲載します。

第 1 次試験については、合格者に「合格通知書」を送付しますが、不合格者への通知は行いません。第 2 次試験、第 3 次試験については、受験者全員に結果を通知します。なお、電話での可否の問合せにはお答えできません。

(3) 配点について（単位：点）

試験区分	第 1 次試験		第 2 次試験		第 3 次試験			合計
	教養試験	専門試験	面接試験	小論文試験	面接試験	グループ討議	体力試験	
行政事務 学校事務	300	—	200	200	300	100	—	1100
土 木	150	200	200	200	300	—	—	1050
消 防	300	—	200	200	300	—	100	1100

(注) 第 1 次試験は、試験区分「行政事務」「学校事務」「消防」については、教養試験の成績により合格者を決定し、試験区分「土木」については、教養試験と専門試験の総合成績により決定します。第 2 次試験及び第 3 次試験は、それまでの試験の成績を総合（積算）して合格者を決定します。

ただし、第 1 次試験から第 3 次試験までの各試験において、各試験項目の成績が一定基準に達しない場合は、不合格となります。

(4) 試験成績の通知

最終合格者を除き、希望者に対して不合格時点での総合順位及び合計得点をお知らせします。第 1 次試験時に配付する「成績照会書」により請求してください。

広島市では次のような力を持つ人を求めています。

ともに「国際平和文化都市」の実現を目指しましょう。

- 共感する力 — 市民の気持ちに寄り添い、対話を重ねて市民ニーズを的確にくみ取る力
- 考えぬく力 — 時代の変化を先取りし、市民にとっての最善を自ら考えぬく力
- やり遂げる力 — 使命感に満ち、最後まで責任を持って職務をやり遂げる力

「国際平和文化都市」の実現に向けて

本市では、都市づくりの最高目標となる都市像に「国際平和文化都市」を掲げており、その実現に向け、以下の三つの要素を基に施策を展開しています。

- 世界に輝く平和のまち
 - ・ 「平和への願い」を世界中に広げるまちづくり
- 国際的に開かれた活力あるまち
 - ・ 活力の創出と都市の個性の確立を目指したまちづくり
 - ・ 地域特性に応じた個性的な魅力を生かしたまちづくり
- 文化が息づき豊かな人間性を育むまち
 - ・ 多様な市民が生き生きと暮らせるまちづくり
 - ・ 保健・医療・福祉、子どもの育成環境の充実を目指したまちづくり
 - ・ 安全で安心して生活でき、豊かな自然を将来に引き継ぐまちづくり

4 申込方法及び受付期間

<p>郵送又は持参による申込方法</p>	<p><申込受付期間：8月14日（金）～8月31日（月）必着> 所定の申込書に必要な事項を記入し、原則として郵送で人事委員会事務局任用課（8ページの間合せ先参照）まで提出してください。8月31日（月）までに到着したものに限り受け付けます。 郵送方法は指定しませんが、「書留郵便」等の方法が確実です。8月25日（火）以後に投函する場合は、必ず「速達」としてください。なお、郵送に関する事故については、責任を負いません。 持参による申込みは、8月27日（木）、28日（金）、31日（月）の3日間に限り、人事委員会事務局任用課（中区役所7階）で受け付けます（午前8時30分から午後5時15分まで。）。</p> <p><注意事項> ア 7ページの「申込書記入上の注意事項」をよく確認の上、申込書の所定の欄に署名（自署）及び写真（タテ5cm×ヨコ4cm）貼付し、切手貼付欄に<u>84円切手</u>を貼ってください（持参の場合でも切手は必要です。）。 イ 申込書を折らずに角型2号（240mm×332mm）の封筒に入れ、封筒の表側の左下に「受験申込」と赤色で明記してください。</p> <p><受験票の発送> 9月17日（木）頃に受験番号及び試験会場を記載した「受験票」を返送します。9月23日（水）までに到着しないときは、人事委員会事務局任用課へ連絡してください。</p>
<p>インターネットによる申込方法</p>	<p><申込受付期間：8月14日（金）午前9時～8月31日（月）午後5時> 広島市ホームページ（https://www.city.hiroshima.lg.jp/）のトップ画面の『市政』⇒『市政運営・行政改革』⇒『職員採用』⇒『広島市職員採用』にアクセスし、詳しい申込方法を確認して申込みをしてください。</p> <p><注意事項> ア 申込受付期間中は24時間いつでも申込みできますが、システム管理等のため、一時的に使用できない場合がありますので、時間に余裕をもって申込みをしてください。 イ パソコンの機種や環境等により利用できない場合があります。</p> <p><受験票のダウンロード> 9月17日（木）頃に「受験票」「申込書」をPDFファイルで発行する予定ですので、ダウンロードして印刷し、署名（自署）及び写真（タテ5cm×ヨコ4cm）貼付の上、第1次試験時に持参してください。ダウンロードができない場合は、9月23日（水）までに人事委員会事務局任用課へ連絡してください。</p>

(注) ア 申込みは、一つの試験区分に限ります。申込書提出後の試験区分の変更はできません。

イ 申込書の記載事項が正しくないことが判明した場合や、受験資格がないことが判明した場合は、採用される資格を失うことがあります。

ウ 車椅子の使用等、受験上の配慮が必要な場合は、申込時に申し出てください。

エ 受験に際して提出された申込書等は一切返却しません。なお、申込書等に記載された個人情報については、採用試験及び採用に関する事務の目的として使用し、他の目的では使用しません。

5 合格から採用まで

- (1) 最終合格者は、試験区分ごとに採用候補者名簿に登載されます。この名簿の有効期間は、原則として令和4年3月31日までです。
- (2) 採用は、原則として令和3年4月1日で、名簿に基づき、各任命権者（市長、教育委員会、消防長）が順次採用者を決定します（例年、最終合格者は辞退の場合を除いて全員採用されています。）。
- (3) 日本国籍を有しない人で、「永住者」又は「特別永住者」の在留資格あるいは日本国籍を取得見込みの人は、令和3年3月までに取得できない場合は、採用される資格を失います（「消防」については、令和3年3月までに日本国籍を取得できない場合は、採用される資格を失います。）。
- (4) 採用後、広島市と関連のある公益的法人等に派遣される場合があります（「学校事務」を除く。）。
- (5) 採用は全て条件付で、原則として採用から6か月間を良好な成績で勤務したときに正式採用となります。
- (6) 「消防」については、採用後、全寮制の消防学校に約5か月間入校し、消防吏員として必要な基礎的教育を受けます。

6 給与等

(1) 初任給は、令和2年4月1日現在で、地域手当を含めておおむね右表のとおりですが、学歴、経験年数に応じてこの額は変わります。このほかに、支給条件に応じて、扶養手当、住居手当、通勤手当、期末手当、勤勉手当、時間外勤務手当等の諸手当が支給されます。

なお、採用されるまでに給与関係の条例、規則等の改正が行われた場合は、その定めるところによります。

(2) 勤務時間は原則として1日7時間45分、1週間平均38時間45分です。

(3) 「消防」については、業務により、隔日勤務となる場合があります。

(4) 市役所は庁舎内全面禁煙です。

試験区分	初 任 給	
行政事務 土 木 学校事務	短大・高専卒業後 すぐに採用された場合	約173,400円
	高校卒業後 すぐに採用された場合	約161,900円
消 防	大学卒業後 すぐに採用された場合	約191,400円
	高校卒業後 すぐに採用された場合	約176,800円

※緊急時（自然災害等）の対応について

自然災害等により会場の変更、試験の延期、開始時刻の繰下げ等を実施する場合は、広島市職員採用情報サイト（8ページの問合せ先参照）でお知らせするとともに、「おしえてコールひろしま」（広島市コールセンター 082-504-0822（午前8時から））でも情報提供を行います。

参考

日本国籍を有しない職員の担当業務等について

「公権力の行使又は公の意思の形成に参画する公務員については日本国籍を必要とする。」という公務員の基本原則に基づき、広島市では、外国籍の職員は次のような業務に就くことができません。

(1) 公権力の行使にあたる業務

- ・ 市民の権利又は自由を一方的に制限することとなる業務
- ・ 市民に義務又は負担を一方的に課すこととなる業務
- ・ 市民に対して強制力をもって執行する業務

【業務の具体例】

職種	就くことができる業務	就くことができない業務
行政事務	庶務、経理、広報、市民相談、統計調査・分析、産業振興、まちづくりの推進、企画など	市税等の賦課・滞納処分、生活保護の決定など
土 木	道路工事・下水道工事の計画・設計・監督など	開発行為の監視・規制等、再開発事業・区画整理事業の推進など

(2) 公の意思の形成に参画する職

本市の行政について企画、立案、決定等に関与することで、原則として、専決権を有する職（ライン職）で課長級以上の職が該当します。

平成31年度に出題した小論文試験・グループ討議試験の課題

○ 小論文試験（1時間、約800字）

- ・ 広島市職員として、市民から信頼を得るために必要なことについて、あなたの考えを述べよ。（行政事務・学校事務）
- ・ 職場の上司や同僚とコミュニケーションをとる上で、どのようなことに気を付けるべきか、あなたの考えを述べよ。（行政事務・学校事務・土木）
- ・ チームワークの大切さについて、あなたの考えを述べよ。（消防）

○ グループ討議試験（討議時間20分間）

- ・ スマートフォンや携帯電話を小・中学校に持ち込むことの是非について討論し、グループとしての考えをまとめなさい。（行政事務）
- ・ 広島市において、自転車を活用したまちづくりを推進するためには、どのような取組が有効か討論し、グループとしての考えをまとめなさい。（行政事務）
- ・ 広島において、川や海といった水（水辺空間を含む。）を生かしたまちづくりを推進するためには、どのような取組が有効か討論し、グループとしての考えをまとめなさい。（学校事務）

択一式試験の例題（一部）

教養試験

金属に関する次の記述のうち正しいのはどれか。

1. 金属では原子間を価電子が自由に動き回っており、これによって熱や電気が運ばれるため、金属は熱や電気をよく通す。
2. 金属結合は他の化学結合に比べて非常に強固であるため、金属は薄く延ばしたり曲げたりしにくい。
3. ほとんどの金属元素は天然には単体として存在しており、天然に化合物の形で存在する金属元素はわずかである。
4. ナトリウムやマグネシウムなどの軽金属は、化学的に安定であるため空気中で酸化されにくく、水とも反応しない。
5. 鉄を主とするステンレスのように、金属に別の金属を混ぜ合わせた合金は、一般に元の金属よりも丈夫であるが、さびやすい。

【正答：1】

専門試験

[土木] 図のようなT形断面において、 $x-x$ 軸から図心までの距離はいくらか。

1. 18 cm
2. 19 cm
3. 20 cm
4. 21 cm
5. 22 cm

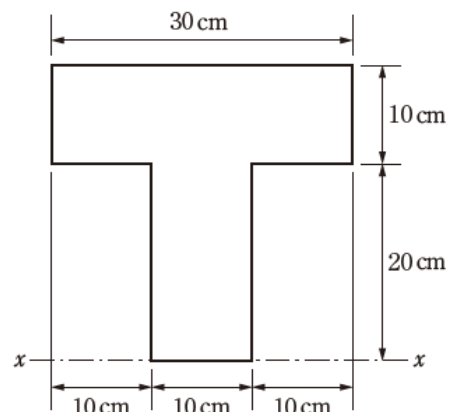

【正答：2】

※ 課題、択一式試験の例題及び消防の体力試験の詳細については、広島市職員採用情報サイト（8ページの間合せ先参照）に掲載しています。

サイトを見ることができない人へは、人事委員会事務局任用課で、サイトから出力したものをお渡しすることができます。

申込書記入上の注意事項

- (1) 申込書の記載事項が正しくないことが判明した場合や、受験資格がないことが判明した場合は、採用される資格を失うことがあります。
- (2) 申込書及び受験票・第1次試験合格通知書宛先カードの太枠で囲んである欄に、黒のインク又はボールペン（「消せるボールペン」は不可）を用いて、かい書で丁寧に自書（自書によることが困難な場合は代筆可）してください。（「※」印欄は記入しないでください。）また、数字は算用数字を用い、該当する事項は○で囲んでください。
- (3) 試験区分の欄は、1ページの表を参考にして、例えば、「行政事務」、「消防」のように記入してください。
- (4) 現住所は、他家に同居している場合には、同居先（○○様方）を必ず記入してください。
- (5) 連絡先のe-mailアドレスは、電話により連絡が取れない場合等に使用します。携帯電話のe-mailアドレスなど、頻繁にメールチェックするものを記入してください。
- (6) 学歴は、最終学歴とそれ以前の学歴について、新しいものから順に三つまで記入してください。令和3年3月までに卒業見込み以外の人で在学中の場合は、修学区分の欄を「○年在学中」としてください。
なお、中学校以前の学歴については、記入の必要はありません。
- (7) 職歴は、自家営業を含めて、最終のものとその前のものを記入してください。申込時点で在職中の場合は、「平成・令和○年○月～現在」としてください。
- (8) 学歴・職歴の所在地は、都道府県名と市区町村名を記入してください。
- (9) 受験票や第1次試験合格通知書宛先カードに記載する住所は、申込書の現住所と異なっても構いませんが、確実に受け取ることのできるものを記入してください。また、宛先となる氏名欄の「様」は消さないでください。
(記載例) 平成12年6月生まれで、高等学校卒業後、民間企業に就職し、令和2年3月まで勤務した人の場合

学歴	学校名	学部・学科・専攻等	所在地	在学期間	修学区分
	最終（現在） ○○高等学校	普通科	広島県 広島市	平成・令和 28 年 4 月～ 31 年 3 月	卒・卒見・中退・ 年在学中
	その前			平成・令和 __年__月～__年__月	卒業 その他（ ）
	その前			平成・令和 __年__月～__年__月	卒業 その他（ ）
職歴	勤務先（部課名まで）	職務内容	所在地	勤務期間	
	最終（現在） (株) □□ 営業部	法人営業	広島県 広島市	平成・令和 31 年 4 月～ 2 年 3 月	
	その前			平成・令和 __年__月～__年__月	

チェック表（提出する前にもう一度、次の項目について確認し、□欄にチェックしてください。）

<input type="checkbox"/>	試験区分を記入しているか。（申込書右上、受験票、第1次試験合格通知書宛先カードの3か所）
<input type="checkbox"/>	申込書に写真（タテ5cm×ヨコ4cm）を貼っているか。
<input type="checkbox"/>	学歴、職歴は全て正しく記入し、必要事項に○をしているか。（在学・勤務期間、修学区分に注意）
<input type="checkbox"/>	申込書下側の署名欄に日付を記入し、署名しているか。
<input type="checkbox"/>	受験票、第1次試験合格通知書宛先カードに宛先を記入しているか。
<input type="checkbox"/>	申込書に 84円切手 を貼っているか。

第1次試験会場（予定）

【広島市立大学案内図】

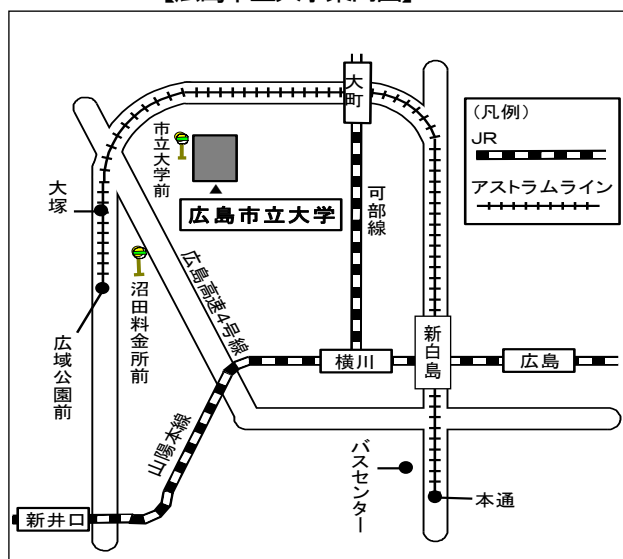

☆広島市立大学（広島市安佐南区大塚東3-4-1）

◆アストラムライン大塚駅から徒歩20分

◆広島バスセンターから、

「花の季台・こころ西風梅苑・こころ産業団地・こころ南」
方面行きで「沼田料金所前」下車 徒歩8分・「くすの木台」
方面行きで「市立大学前」下車 徒歩1分（高速4号線経由、一部横川駅経由）

- ・ 各会場に駐車場はありません。会場付近は駐車禁止ですので自家用車での来場は禁止します。会場付近への路上駐車、近隣商業施設への駐車等は厳禁とし、駐車していることが判明した場合は受験を認めません（試験当日は警備の者が巡回します。）。なお、送迎についても、近隣への迷惑となるためご注意ください。
- ・ 試験会場は全面禁煙です。
- ・ 申込者数等の状況によっては、上記以外の試験会場になることもありますのでご了承ください。
- ・ 試験会場へのアクセス方法については、変更されることがあるので各自でご確認ください。

※ 第1次試験を欠席する場合の連絡は不要です。なお、第1次試験当日は事務局への電話は控えてください。

申込み・問合せ先

〒730-8586 広島市中区国泰寺町一丁目6番34号 中区役所7階

広島市人事委員会事務局任用課

TEL (082) 504-2522 (直通)

FAX (082) 504-2590

e-mail jinjiin@city.hiroshima.lg.jp



広島市職員採用情報サイトは、

広島市ホームページ (<https://www.city.hiroshima.lg.jp/>) の

トップ画面の『市政』⇒『市政運営・行政改革』⇒『職員採用』⇒『広島市職員採用』